

LAMPIRAN

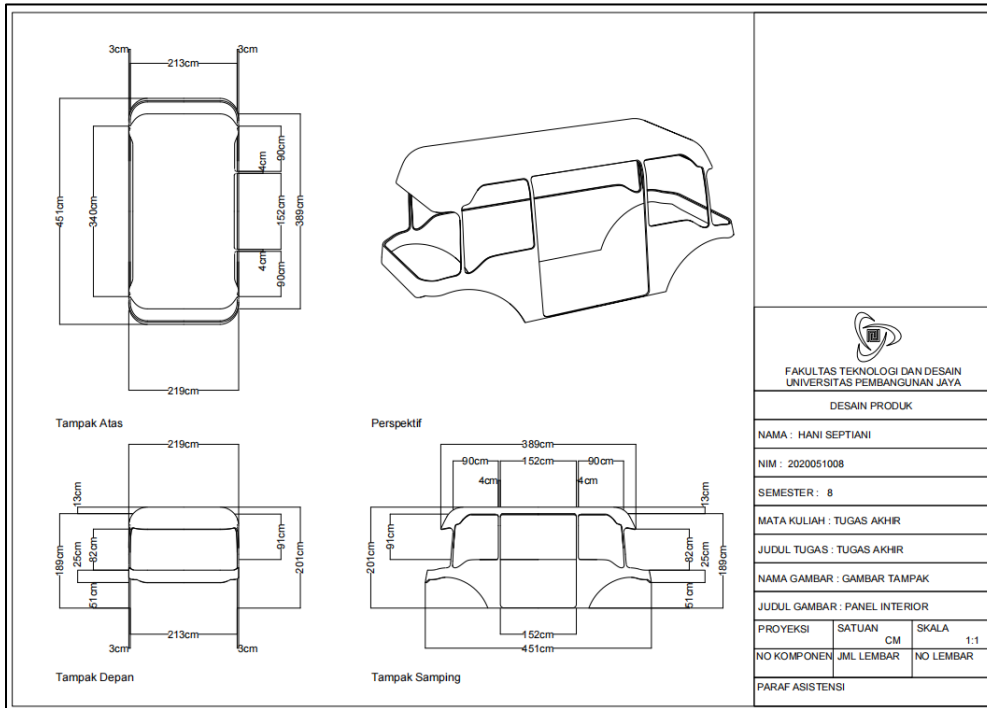

Lampiran 1. Gambar Panel Interior (*dok.pribadi*)

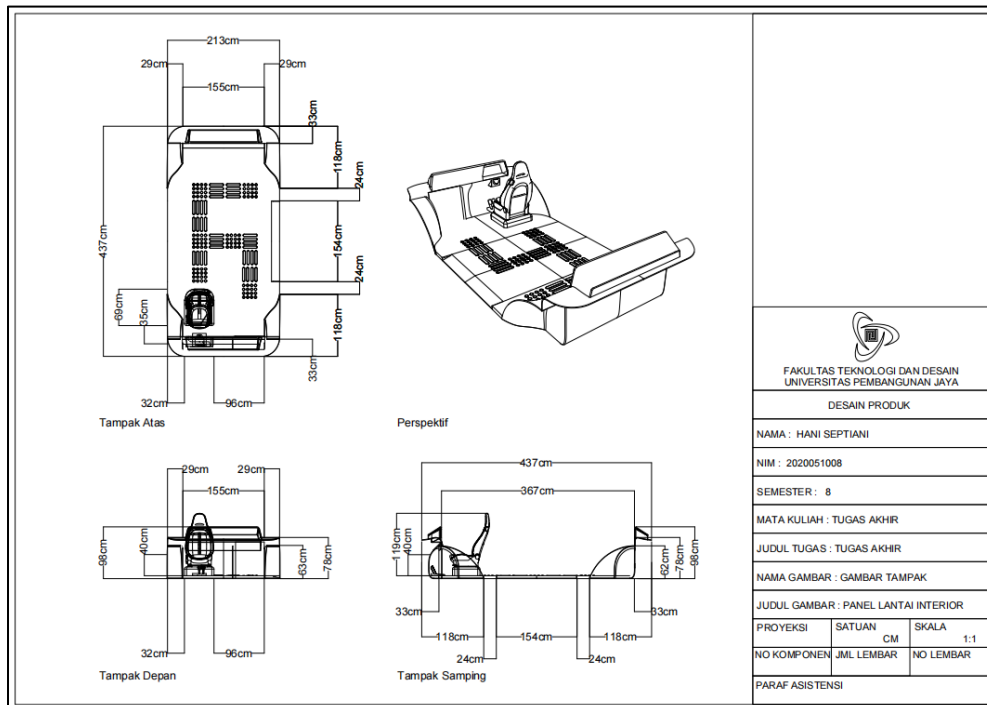

Lampiran 2. Gambar Panel Lantai Interior (*dok.pribadi*)

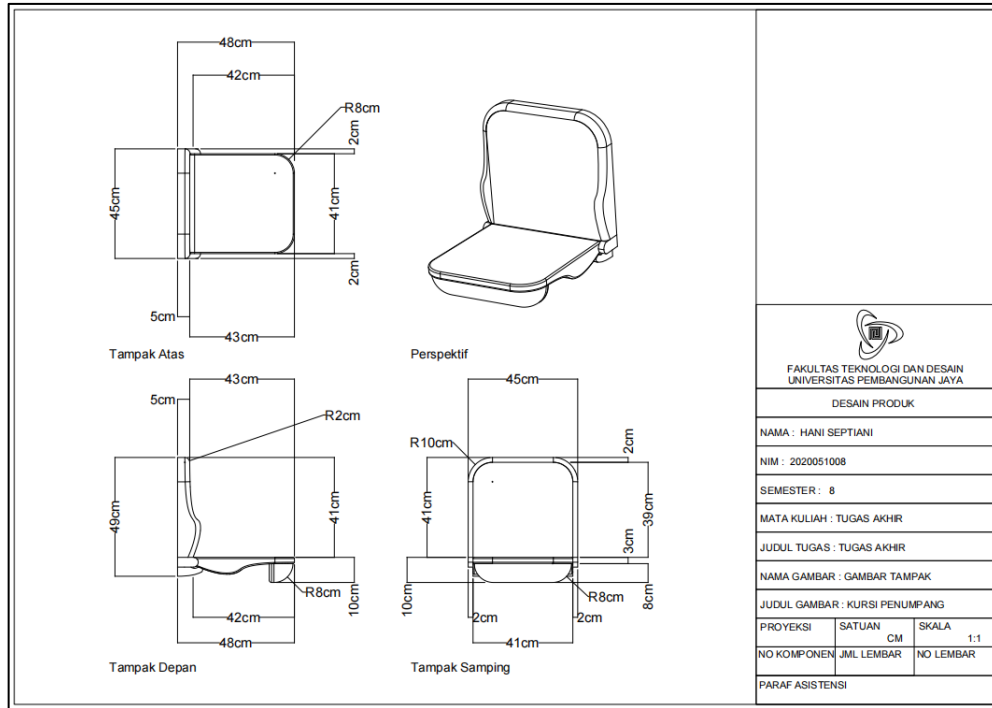

Lampiran 3. Gambar Kursi Penumpang (*dok.pribadi*)

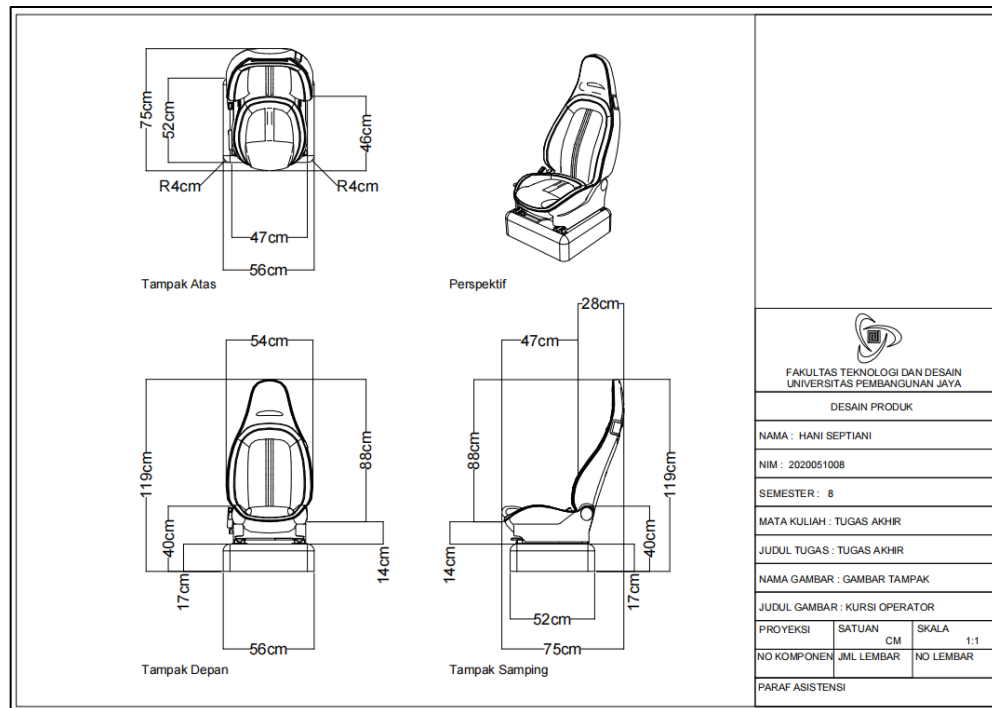

Lampiran 4. Gambar Kursi Operator (*dok.pribadi*)

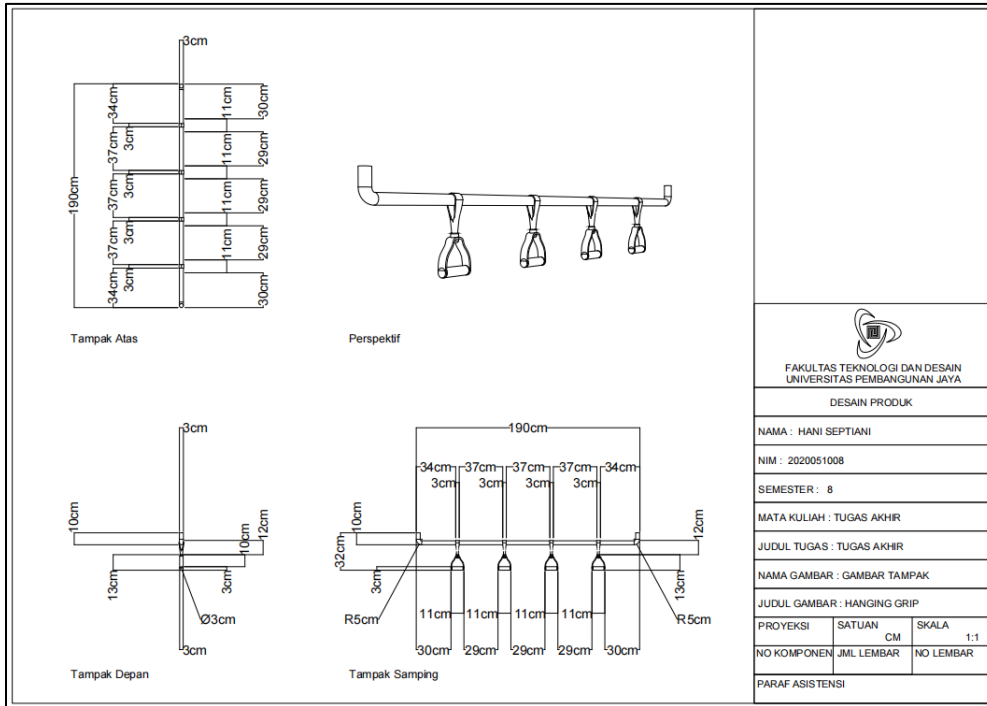

Lampiran 5. Gambar Hanging Grip (*dok.pribadi*)

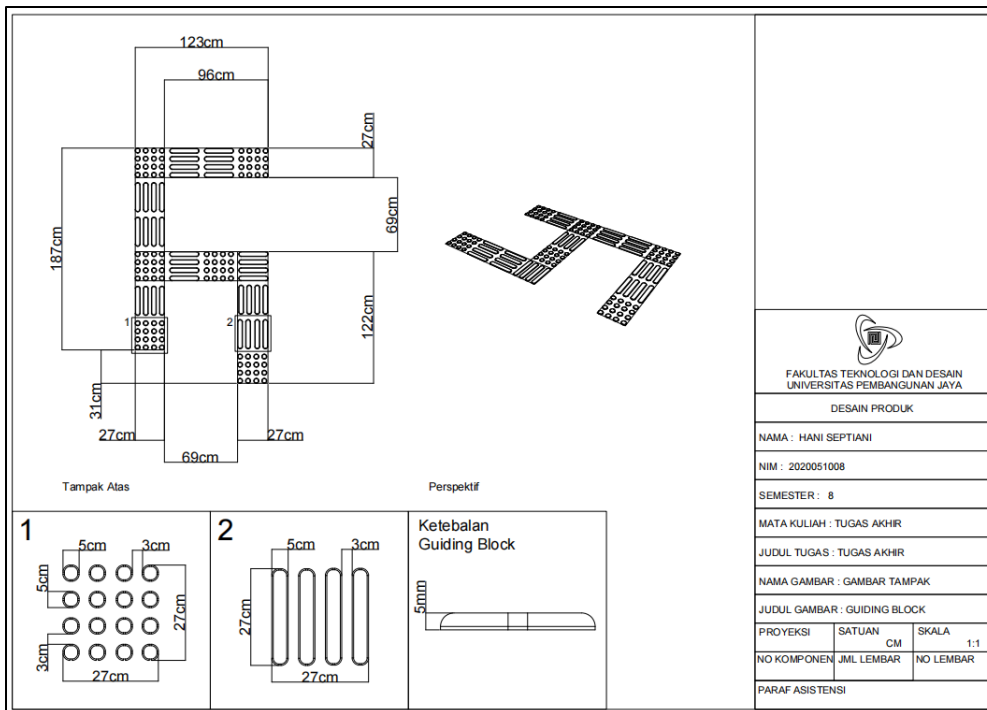

Lampiran 6. Gambar Guiding Block (*dok.pribadi*)

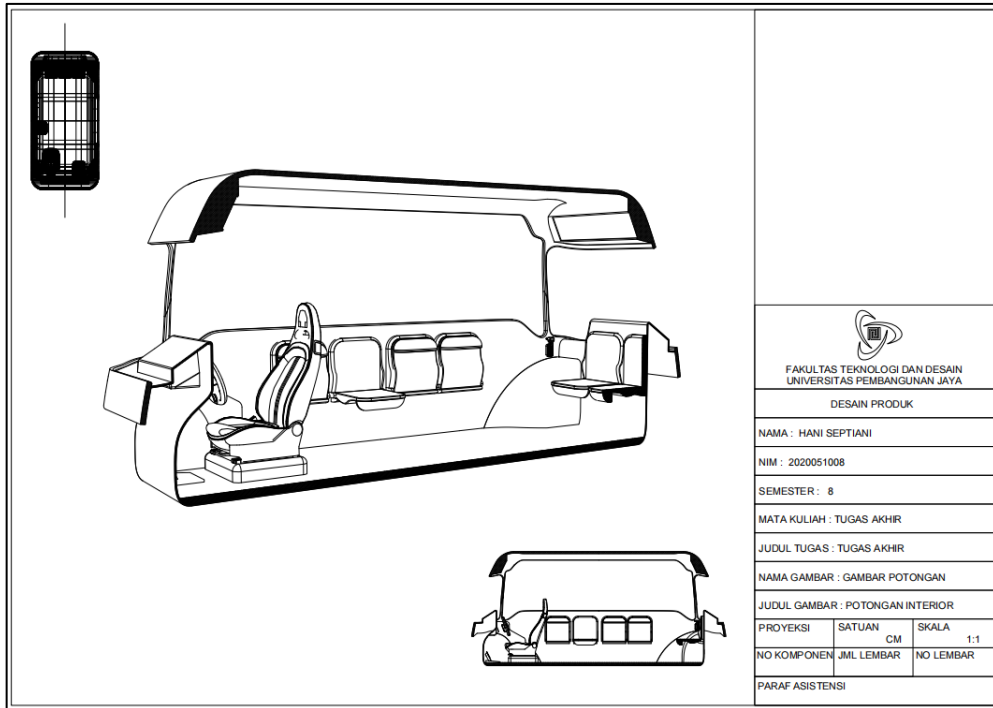

Lampiran 7. Gambar Potongan Keseluruhan Interior (dok.pribadi)

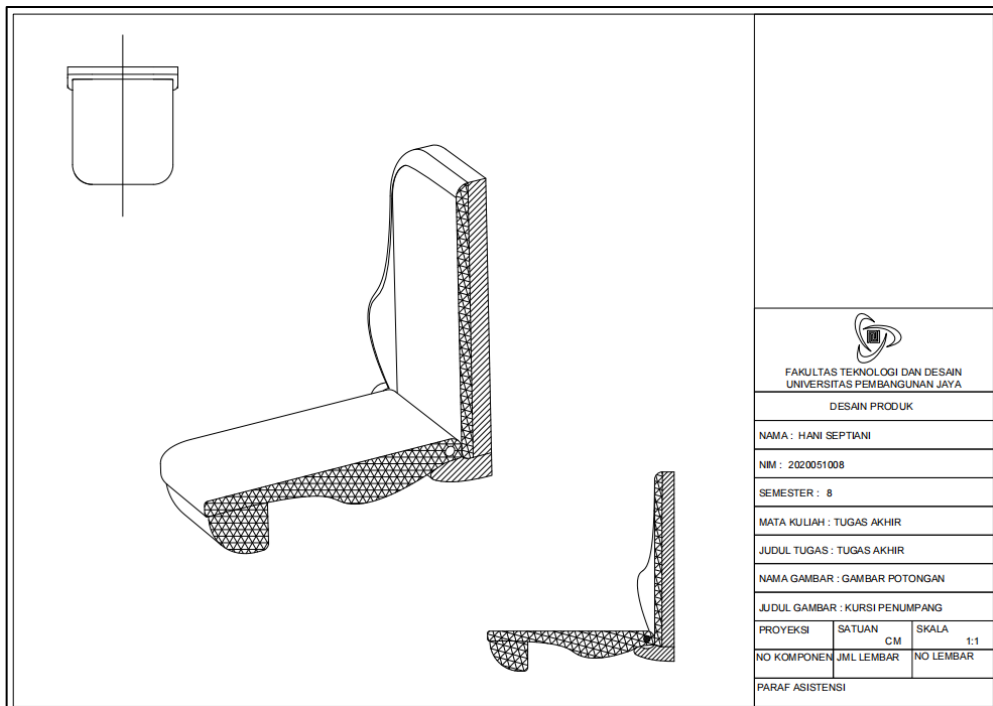

Lampiran 8. Gambar Potongan Kursi Penumpang (dok.pribadi)

No.	Jenis Pengeluaran	Qty	Harga Satuan (Rp)	Jumlah (Rp)
1.	Bahan			
	Filament PLA+	1 roll	228.000	228.000
	Resin Bening	2 kg	150.000	300.000
	Spray Paint	8 pcs	30.000	240.000
	Cutting Sticker	2 lembar A3	20.000	40.000
	Lem epoxy	2 pcs	15.000	30.000
SUB TOTAL (Rp)				838.000
2.	Transportasi			
	Transport Pembuatan Mockup	3 kali perjalanan	100.000	300.000
SUB TOTAL (Rp)				300.000
3.	Jasa Pembuatan			
	Jasa Pembuatan 3D Print	1 kerangka	3.300.000	3.300.000
	Jasa Finishing	1 kerangka	562.000	562.000
SUB TOTAL (Rp)				3.862.000
GRAND TOTAL (Rp)				5.000.000
GRAND TOTAL (Lima Juta Rupiah)				

Lampiran 9. Rencana Anggaran Biaya Pembuatan *Mockup* (*dok.pribadi*)

**FORMULIR PENGAJUAN SKRIPSI/TA**

SPT-I/03/SOP-28/F-01

No. Rekamán

Nama Mahasiswa : Hani Septiani



Prodi/NIM : Desain Produk / 2020051008

Judul Skripsi/TA yang diajukan : Perancangan Desain Interior Inklusif Pada Kendaraan Umum
(disusun dalam kalimat singkat, padat, jelas dan menarik minat pembaca)

Telah memenuhi syarat pengajuan Skripsi/TA: (mohon beri tanda V untuk syarat yang relevan)

No	Syarat	Ya	Tidak
1	Jumlah sks lulus (sesuai ketentuan Prodi)	✓	
2	Mata kuliah prasyarat (sesuai ketentuan Prodi)	✓	
3	IPK minimal 2,00	✓	
4	Tidak sedang terkena sanksi akademik/sanksi lainnya	✓	
5	Poin JSDP (sesuai ketentuan Prodi)	✓	
6	Mengumpulkan Proposal Skripsi (sesuai ketentuan Prodi)	✓	
7	MK Skripsi/TA tercantum di BRS semester berjalan	✓	

Tangerang Selatan, 28 Juni 2024

Mengajukan,	Menyetujui,	Mengetahui,
 (Hani Septiani)	 (Hari Nugraha Ranudinata, Ph.D)	 (Hari Nugraha Ranudinata, Ph.D)
Mahasiswa	Dosen PA	Kaprodi

Formulir dibuat rangkap 2 (dua): Asli : untuk prodi, Copy 1 : untuk mahasiswa



**FORMULIR PERSETUJUAN PENULISAN
SKRIPSI/TA**

SPT-I/03/SOP-28/F-02

No. Rekam





Nama Mahasiswa : Hani Septiani
Prodi/NIM : Desain Produk / 2020051008
Judul Skripsi/TA yang diajukan : Parancangan Desain Interior Inklusif Pada Kendaraan Umum Swakemudi Di Ibu Kota Nusantara

Telah disetujui untuk menulis Skripsi/TA.

Dosen Pembimbing Skripsi/TA yang ditugaskan Prodi adalah:

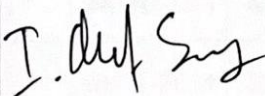
No	Nama	NIDN	JAD
1	Ismail Alif Siregar, M.A.	0412087903	Lektor
2	Hari Nugraha Ranudinata, Ph.D	0408017904	Lektor

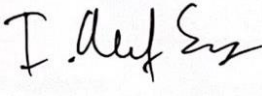
Tangerang Selatan, 28 Juni 2024

Menugaskan,	Menyetujui,	Menerima,	
 (Ismail Alif Siregar, M.A.)	 (Hari Nugraha Ranudinata, Ph.D)	 (Ismail Alif Siregar, M.A.)	 (Hari Nugraha Ranudinata, Ph.D)
Koordinator Skripsi/TA	Kaprodi	Dosen Pembimbing 1	Dosen Pembimbing 2

**FORMULIR PENGAJUAN SIDANG SKRIPSI/TA**

SPT-I/04/SOP-06/F-01





No. Rekaman

Nama Mahasiswa : Hani Septiani
Prodi/NIM : Desain Produk / 2020051008
Judul Skripsi/TA : Perancangan Desain Interior Inklusif Pada Kendaraan Umum Swakemudi Di Ibu Kota Nusantara
Dosen Pembimbing : 1. Ismail Alif Siregar, M.A.
: 2. Hari Nugraha Ranudinata, Ph.D
Dosen Penguji : 1. Toufiq Panji Wisesa, M. Sn. JAD :
: 2. JAD :
: 3. JAD :
Jadwal Sidang : Tempat : Mezz - Ged A Hari/Tanggal: 28 Juni 2024

Telah memenuhi syarat Sidang Skripsi/TA: (mohon beri tanda V untuk syarat yang relevan):

No	Syarat	Ya	Tidak
1	IPK minimal 2.00	✓	
2	Tidak ada nilai D untuk mata kuliah mayor/inti Prodi	✓	
3	MK Skripsi/TA tercantum di BRS semester berjalan	✓	
4	Lulus minimal 1 mata kuliah KOTA untuk tiap rumpun	✓	
5	SPT-I/03/SOP-28/F-03 Formulir Pembimbingan Skripsi (minimal 8 x)	✓	
6	Poin JSDP (minimal 75% persen dari syarat kelulusan)	✓	
7	Mengumpulkan dokumen Skripsi/TA (sesuai ketentuan Prodi)	✓	

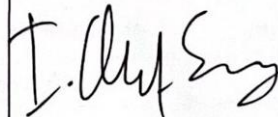
Tangerang Selatan, 28 Juni 2024

Mengajukan	Mengetahui	Memeriksa	Menyetujui
 (Hani Septiani)	 (Hari Nugraha Ranudinata, Ph.D)	 (Ismail Alif Siregar, M.A.)	 (Hari Nugraha Ranudinata, Ph.D)
Mahasiswa	Dosen Pembimbing	Koordinator Skripsi/TA	Kaprodi

**FORMULIR PEMBIMBINGAN SKRIPSI/TA**

SPT-I/03/SOP-28/F-03

No. Rekaman

Nama Mahasiswa : Hani Septiani
Prodi/NIM : Desain Produk / 2020051008
Judul Skripsi/TA yang diajukan : Perancangan Desain Interior Inklusif Pada Kendaraan Umum Swakemudi Di Ibu Kota Nusantara

No	Tanggal	Materi Pembimbingan	Paraf Mhs	Paraf Dosen Pembimbing
1	15/02/2024	Menyusun Metode Pengumpulan Data		
2	13/02/2024	Pengarahan Dalam Mengerjakan Tugas Akhir		
3	19/02/2024	Mengusulkan Perancangan Konsep Desain		
4	21/02/2024	Menentukan Konsep Desain Pada Bagian Interior		
5	07/03/2024	Riset Tentang Petunjuk Taktis Pada Transportasi Umum		
6	28/03/2024	Membuat Perceptual Map		
7	04/04/2024	Menyusun Laporan Bab 1		
8	18/04/2024	Studi Tentang Tekstur Untuk Tunanetra		

* Jika pembimbingan lebih dari minimal 8 kali, mohon membuat salinan formulir ini

 (Hani Septiani)	 (Ismail Alif Siregar, M.A.)	 (Hari Nugraha Ranudinata, Ph.D)
Mahasiswa	Dosen Pembimbing 1	Dosen Pembimbing 2

**FORMULIR PEMBIMBINGAN SKRIPSI/TA**

SPT-I/03/SOP-28/F-03

No. Rekaman

Nama Mahasiswa : Hani Septiani
Prodi/NIM : Desain Produk / 2020051008
Judul Skripsi/TA yang diajukan : Perancangan Desain Interior Inklusif Pada Kendaraan Umum Swakemudi Di Ibu Kota Nusantara

No	Tanggal	Materi Pembimbingan	Paraf Mhs	Paraf Dosen Pembimbing
9	28/05/2024	Review Desain 3D		
10	05/06/2024	Review Desain 3D		
11	10/06/2024	Review Desain 3D		
12	13/06/2024	Preview Kelayakan Tugas Akhir		
13	19/06/2024	Progress Pembuatan Mockup		
14	24/06/2024	Progress Pembuatan Mockup		

* Jika pembimbingan lebih dari minimal 8 kali, mohon membuat salinan formulir ini

 (Hani Septiani)	 (Ismail Alif Siregar, M.A.)	 (Hari Nugraha Ranudinata, Ph.D)
Mahasiswa	Dosen Pembimbing 1	Dosen Pembimbing 2

**FORMULIR PEMBIMBINGAN SKRIPSI/TA**

SPT-I/03/SOP-28/F-03

No. Rekaman

Nama Mahasiswa : Hani Septiani
Prodi/NIM : Desain Produk / 2020051008
Judul Skripsi/TA yang diajukan : Perancangan Desain Interior Inklusif Pada Kendaraan Umum Swakemudi Di Ibu Kota Nusantara

No	Tanggal	Materi Pembimbingan	Paraf Mhs	Paraf Dosen Pembimbing
1	28/03/2024	Mengusulkan Perancangan Konsep Desain		
2	04/04/2024	Menyusun Bab 1 Laporan		
3	17/04/2024	Menentukan Economic Order Quantity		
4	18/04/2024	Memperbaiki Struktur Desain 3D Interior		
5	19/04/2024	Menentukan Material Untuk Setiap Komponen Interior		
6	08/05/2024	Memperbaiki Komponen Dalam Desain 3D		
7	17/05/2024	Perbaikan Desain 3D		
8	05/06/2024	Review Desain 3D		

* Jika pembimbingan lebih dari minimal 8 kali, mohon membuat salinan formulir ini

 (Hani Septiani)	 (Ismail Alif Siregar, M.A.)	 (Hari Nugraha Ranudinata, Ph.D)
Mahasiswa	Dosen Pembimbing 1	Dosen Pembimbing 2

**FORMULIR PEMBIMBINGAN SKRIPSI/TA**

SPT-I/03/SOP-28/F-03

No. Rekaman

Nama Mahasiswa : Hani Septiani
Prodi/NIM : Desain Produk / 2020051008
Judul Skripsi/TA yang diajukan : Perancangan Desain Interior Inklusif Pada Kendaraan Umum Swakemudi Di Ibu Kota Nusantara

No	Tanggal	Materi Pembimbingan	Paraf Mhs	Paraf Dosen Pembimbing
9	07/06/2024	Perbaikan Desain 3D		
10	24/06/2024	Review Desain 3D		

* Jika pembimbingan lebih dari minimal 8 kali, mohon membuat salinan formulir ini

 (Hani Septiani)	 (Ismail Alif Siregar, M.A.)	 (Hari Nugraha Ranudinata, Ph.D)
Mahasiswa	Dosen Pembimbing 1	Dosen Pembimbing 2